

調整ブロック据付例
(尺度 1 : 30)

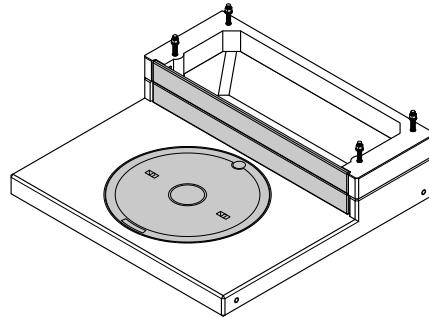

※弊社製スラブの盤敷設用インサートM16iに対して別途用意しますM16全ネジボルトを介して据付をします。

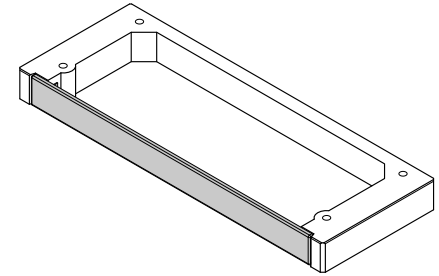

参考重量： 35 kg

製品構成 (付属品等)

番号	部材名 / 部品名	材質	数量	備考
①	基本部材(コンクリート製)	R C	-	重量 34kg
②	A-2ブロック [前面部遮蔽版]	SUS304	1	重量 1kg
③	六角ボルト M10×30 (1W付)	SUS304	2	A-2ブロック固定用
④				
⑤				

使用材料 (強度表示, 材料規格)

コンクリート : 普通/プレキャスト (設計基準強度 27 N/mm²以上)

鉄筋(異形棒鋼) : D10 (SD295 - JIS G 3112)

※インサートの種類記号…N(標準), F(樹脂縁取), M(カバー付)

仕様解説

- 1) 本製品は弊社の PMAスラブ T100RR/A-2 又は PMAスラブ T100/A-2 専用品で盤の高上げに用います(積上段数2段迄を許容)
- 2) 本製品を使用する場合は盤敷設用ボルトを弊社にて用意します
- 3) 盤敷設用の全ネジボルトの長さは 調整ブロック高さ+130mm を基本値とします (1段の場合は L=230mm, 2段の場合は L=330mm)

用紙	A4	製品名	PMA調整ブロック C100/A-2
単位	mm	[外寸]	[A1200×B445×H100]
尺度	1 : 20	型式	PMA995Q-L100C
作図年月日	2023.06.28	株式会社マンホール商会	
図面版番号	Ver. 3.61		

製図	発行	承認
渡部		

A : 長辺外側幅, B : 短辺外側幅, H : 外側高さ a : 長辺内側幅, b : 短辺内側幅, h : 内側高さ