

# MHK型ハンドホール 800

## MHK800□×1400-t60(I)

型式：MHK800S-CS1400PL-NM1  
 ■150上+500中+600中+150下

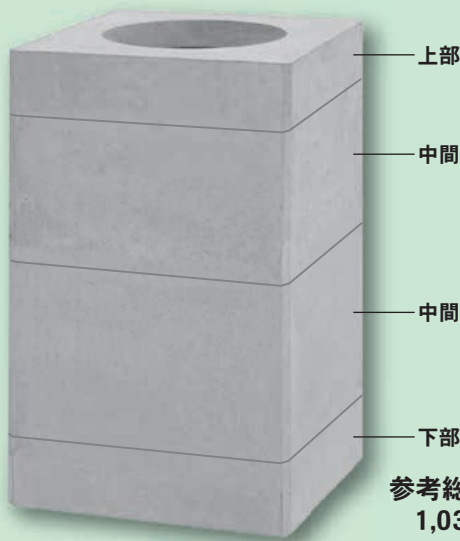

参考総重量  
 1,032 kg  
 h=1,400mm  
 H=1,600mm

### 製品図解

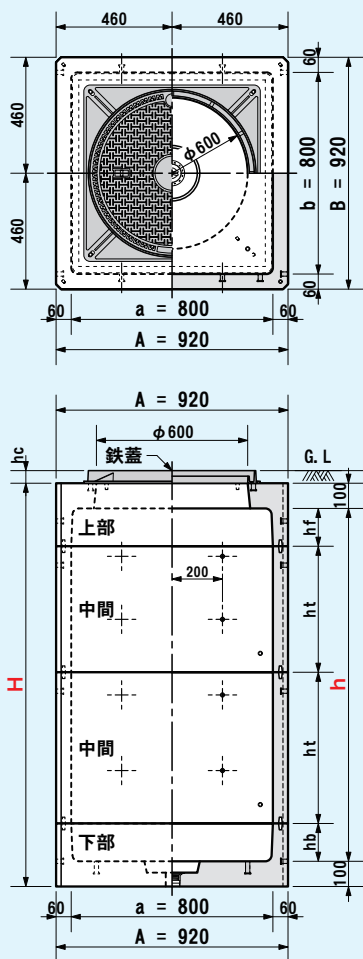

※ステップ取付用の内側インサートは対面配置

H=外側高さ h=内側高さ

耐荷重	部材組	標準装備	オプション
T-25 敷地内 1輪 55.0 kN	ガイドピン 方式	マルチ φ600 M12 インサート	止水栓 C-50 逆流防止栓 MC-50 ステップ 固定幅400mm M12

### 寸法概略

- 内側幅寸 (a・b) / 800mm×800mm
- 内側高さ (h) / 600 ~ 1,800mm (標準)
- 床板厚さ (tf) / 100mm
- 底板厚さ (tb) / 100mm
- 側壁厚さ (tw) / 60mm

### 部材構成一覧

鉄 蓋	a		鉄蓋 φ600 [角枠仕様・後載用] [型式] HS-02K600, -08K600, -20K600 [参考重量] 40~43 kg hc=50
	b		緑塊 600×100R [型式] MHF600R-H100F-G [参考重量] 75 kg (鉄蓋含まず) hc=100
	c		化粧蓋 □600 [型式] MB-2 600, -D 600, -20D 600 [参考重量] 80~90 kg hc=110
上 部	1		MHK800□×150(60)上部 [型式] MHK800S-U150F-N [参考重量] 211 kg hf=150
	2		MHK800□×350(60)上部 [型式] MHK800S-U350F-N [参考重量] 320 kg hf=350
中 間	3		※MHK800□×300(60)中間 [型式] MHK800S-W300T-N [参考重量] 148 kg ht=300
	4		MHK800□×400(60)中間 [型式] MHK800S-W400T-N [参考重量] 198 kg ht=400
	5		MHK800□×500(60)中間 [型式] MHK800S-W500T-N [参考重量] 247 kg ht=500
下 部	6		MHK800□×600(60)中間 [型式] MHK800S-W600T-N [参考重量] 297 kg ht=600
	7		MHK800□×150(60)下部 [型式] MHK800S-U150B-N [参考重量] 277 kg hb=150
	8		MHK800□×350(60)下部 [型式] MHK800S-U350B-N [参考重量] 386 kg hb=350

※は注文生産品となります。

## ■部材構成早見表

製品名	型式	内側高さ h	外側高さ H	上部	中間	下部	参考総重量(kg)
MHK800 <sup>□</sup> ×800-t60(I)	MHK800S-CS800PL-NM1	800	1,000	①	⑤	⑦	735
MHK800 <sup>□</sup> ×900-t60(I)	MHK800S-CS900PL-NM1	900	1,100	①	⑥	⑦	785
MHK800 <sup>□</sup> ×900-t60(II)	MHK800S-CS900PL-NM2	900	1,100	①	④	⑧	795
MHK800 <sup>□</sup> ×1000-t60(II)	MHK800S-CS1000PL-NM2	1,000	1,200	①	⑤	⑧	844
MHK800 <sup>□</sup> ×1100-t60(I)	MHK800S-CS1100PL-NM1	1,100	1,300	①	④×2	⑦	884
MHK800 <sup>□</sup> ×1100-t60(II)	MHK800S-CS1100PL-NM2	1,100	1,300	①	⑥	⑧	894
MHK800 <sup>□</sup> ×1200-t60(I)	MHK800S-CS1200PL-NM1	1,200	1,400	①	④+⑤	⑦	933
MHK800 <sup>□</sup> ×1300-t60(I)	MHK800S-CS1300PL-NM1	1,300	1,500	①	⑤×2	⑦	982
MHK800 <sup>□</sup> ×1300-t60(II)	MHK800S-CS1300PL-NM2	1,300	1,500	①	④×2	⑧	993
MHK800 <sup>□</sup> ×1400-t60(I)	MHK800S-CS1400PL-NM1	1,400	1,600	①	⑤+⑥	⑦	1,032
MHK800 <sup>□</sup> ×1400-t60(II)	MHK800S-CS1400PL-NM2	1,400	1,600	①	④+⑤	⑧	1,042
MHK800 <sup>□</sup> ×1500-t60(I)	MHK800S-CS1500PL-NM1	1,500	1,700	①	⑥×2	⑦	1,082
MHK800 <sup>□</sup> ×1500-t60(II)	MHK800S-CS1500PL-NM2	1,500	1,700	①	⑤×2	⑧	1,091

## □補足事項

- 1) 本早見表は(I/150上+150下),(II/150上+350下)のみ掲載しております。他に(III/350上+150下),(IV/350上+350下)もありますので、詳細については弊社営業部までお問い合わせ下さい。また内側高さ1600,1700,1800の構成についてもお問い合わせ下さい。
- 2) 本製品の場合、300中を利用する構成はオプションとなります。(300中は前ページにあります通り注文生産品です)

## ■組立製品(例)

MHK800<sup>□</sup>×900-t60(I)

型式：MHK800S-CS900PL-NM1

■150上+600中+150下

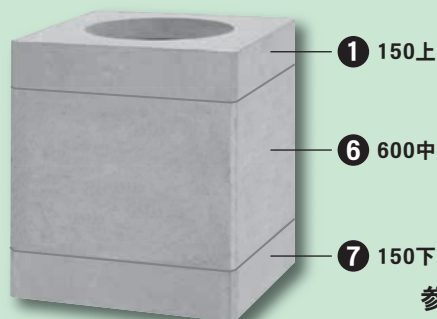

参考総重量  
785 kg  
h= 900mm  
H=1,100mm

MHK800<sup>□</sup>×1200-t60(I)

型式：MHK800S-CS1200PL-NM1

■150上+400中+500中+150下

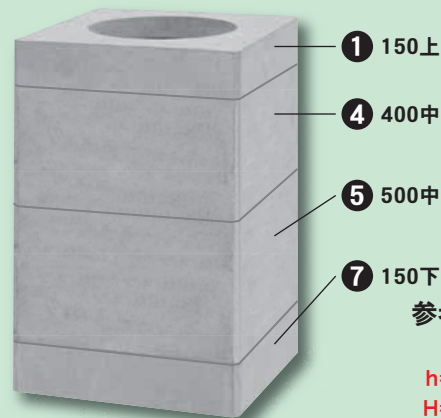

参考総重量  
933 kg  
h=1,200mm  
H=1,400mm

MHK800<sup>□</sup>×1500-t60(I)

型式：MHK800S-CS1500PL-NM1

■150上+600中×2段+150下

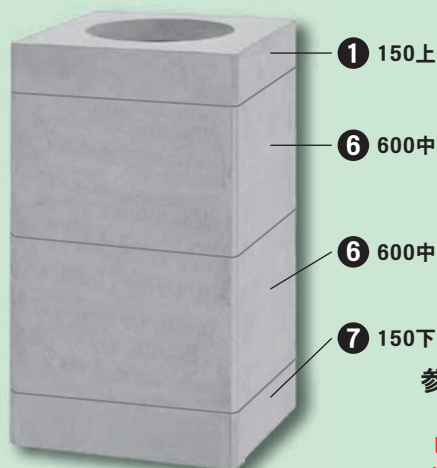

参考総重量  
1,082 kg  
h=1,500mm  
H=1,700mm

MHK800<sup>□</sup>×1500-t60(II)

型式：MHK800S-CS1500PL-NM2

■150上+500中×2段+350下

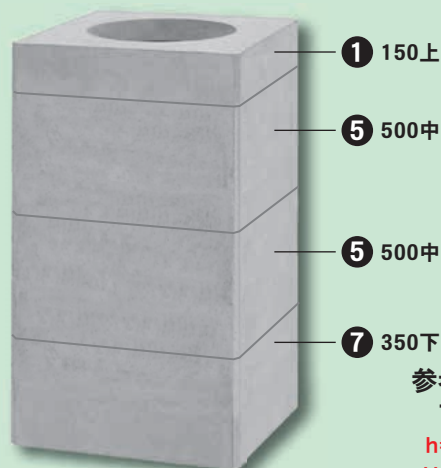

参考総重量  
1,091 kg  
h=1,500mm  
H=1,700mm