

ガイドピン部詳細

(尺度 1 : 8)

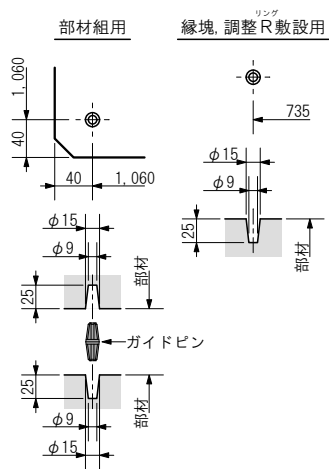

装 備 解 説



※鉄蓋及び縁塊敷設用のインサートを標準装備しています



※水抜穴φ50に装着して止水が可能です

| | | |
|-----|-----|-----|
| 製 図 | 発 行 | 承 認 |
| 渡部 | | |

[構成補足]

本図の中間部材の積上順番は一例で、変更は任意で可能です

A: 長辺外側幅, B: 短辺外側幅, H: 外側高さ a: 長辺内側幅, b: 短辺内側幅, h: 内側高さ

本体耐荷重

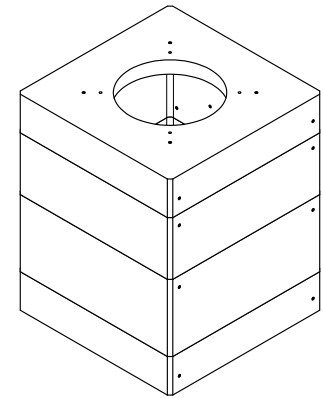

※耐荷重は敷設状況により変わります

参考総重量: 1,422 kg

製品構成, 付属品構成

| 番号 | 製品名 | 参考重量 | 数量 | 備考 |
|-----|--------------------|--------|----|----------------------|
| ① | MHK1000□×150(70)上部 | 355 kg | 1 | 型式: MHK1000S-U150F-N |
| ② | MHK1000□×400(70)中間 | 287 kg | 1 | 型式: MHK1000S-W400T-N |
| ③ | MHK1000□×500(70)中間 | 359 kg | 1 | 型式: MHK1000S-W500T-N |
| ④ | MHK1000□×150(70)下部 | 421 kg | 1 | 型式: MHK1000S-U150B-N |
| 符号 | 部品名 | 材質 | 数量 | 備考 |
| (a) | インサート M12×30 | SS400 | 4 | 鉄蓋, 縁塊敷設用 |
| (b) | ガイドピンホルダーφ15 | - | 4 | 縁塊, 調整リング敷設用 |
| (c) | インサート M12×30 | SS400 | 12 | 金物装着用(足掛等) |
| (d) | 止水栓 C-50 | P P | 1 | ネジ式着脱構造 |

使用材料 (強度表示, 材料規格)

コンクリート : 普通/プレキャスト (設計基準強度 27 N/mm²)

鉄筋(異形棒鋼) : D10, D6 (SD295A - JIS G 3112)

仕様解説

- 1) 本製品はφ600, 口600開口の鉄蓋, 化粧蓋, 縁塊に対応します
- 2) 耐荷重設定はT-25相当で土被り300mm迄, T-8相当で土被り900mm迄とします(土被りは床面上端面からの距離となります)

| | | | |
|-------|------------|-------------|-----------------------|
| 用紙 | A4 | 製品名 | MHK1000□×1200-t70(I) |
| 単位 | mm | [内寸] | [a1000×b1000×h1200] |
| 尺度 | 1:27 | 型式 | MHK1000S-CS1200PL-NM1 |
| 作図年月日 | 2019.12.10 | 株式会社マンホール商会 | |
| 図面版番号 | Ver. 3.53 | | |